

дизайн - проект
центра образования цифрового
и гуманитарного профилей
"Точка роста"



Ведомость чертежей

№	Наименование
1	Общие данные
2	План. Учебный кабинет
3	Видовые кадры
4	Обмерочный план
5	План полов
6	План потолков
7	План размещения электрооборудования
8	Отделочный план
9	Развертки стен
10	Ведомость отделки помещений
11	План с расстановкой оборудования
12	Оборудование индивидуального изготовления
13	План. Коворкинг
14	Видовые кадры
15	Обмерочный план
16	План полов
17	План потолков
18	План размещения электрооборудования
19	Отделочный план
20	Развертки стен

№	Наименование
21	Ведомость отделки помещений
22	План с расстановкой оборудования
23	Оборудование индивидуального изготовления

Архитектор
Иксанова В.А.

Общие данные

Лист

1.1

ОБЩАЯ ПОЯСНИТЕЛЬНАЯ ЗАПИСКА

Разработка дизайн-проекта помещений Центров образования цифрового и гуманитарного профилей «Точка роста» выполнен по заданию Заказчика с учетом современных требований и норм проектирования Школьных учреждений. Настоящий проект разработан на основании утвержденного технического задания

I. ТЕХНОЛОГИЧЕСКИЕ РЕШЕНИЯ

1. Проект выполнен на основании следующей нормативной документации: СП 251.1325800.2016, СанПиН 2.4.2.2821-10. "Санитарно-эпидемиологические требования к условиям и организации обучения в общеобразовательных учреждениях" действующими на территории РФ.
2. За условную отметку 0,000 принята отметка уровня проектируемого чистого пола
3. Строительные работы необходимо выполнять силами специализированных организаций, имеющих лицензии на данные виды деятельности и соответствующие разрешительные документы на переустройство объекта.
4. Перед выполнением работ необходимо предусмотреть меры по технике безопасности.
5. Электротехнические работы проводить в строгом соответствии с требованиями правил эксплуатации электроустановок (ПУЭ).
6. Работы проводить без нарушения существующих конструкций и инженерных систем.
8. При проектировании и оснащении учтены санитарно гигиенические нормы.
Отделка помещений предусматривает возможность влажной уборки и дезинфекции.

II. АРХИТЕКТУРНО СТРОИТЕЛЬНЫЕ РЕШЕНИЯ

1. Возведение новых перегородок
 2. Облицовка стен отделочными материалами согласно проекту
 3. Расстановка осветительного оборудования
 4. Установка и подключение оборудования
 5. Установка мебели
- Возводимые перегородки: зашивка коробов из ГКЛ по металлическому каркасу, возведение стеклянной перегородки
Перегородки выполнены по технологии Кнауф, см. альбом рабочих чертежей "Комплектные системы Кнауф.
Стены: окраска водно-эмульсионными красками
Полы: линолеум
Потолки: Подвесные армстронг
Материал стен, пола, потолка и перегородок запроектированы с учётом степени горючести не ниже показателей В-1, РП-1, Д-1, Т-1
или марки НГ
До проведения лицевых отделочных работ необходимо выполнить в составе черновых отделочных работ прокладку инженерных коммуникаций. Работы должны выполняться специализированными организациями и по спецпроектам.

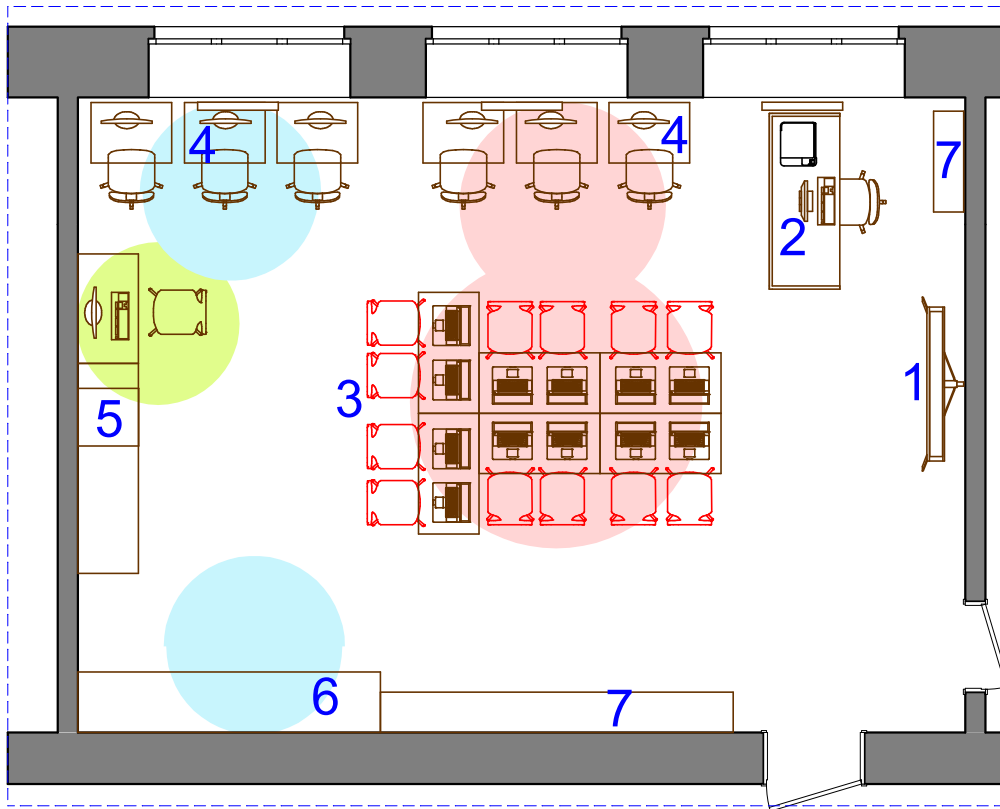

Условные обозначения

- Зона цифровых технологий
- 3D оборудование
- Зона работы с инструментом

- 1 Интерактивный комплекс
- 2 Рабочий стол учителя
- 3 Мобильный класс
- 4 Рабочие столы учеников
- 5 3D принтер
- 6 Верстак для работы с ручным инструментом
- 7 Шкафы и стеллажи





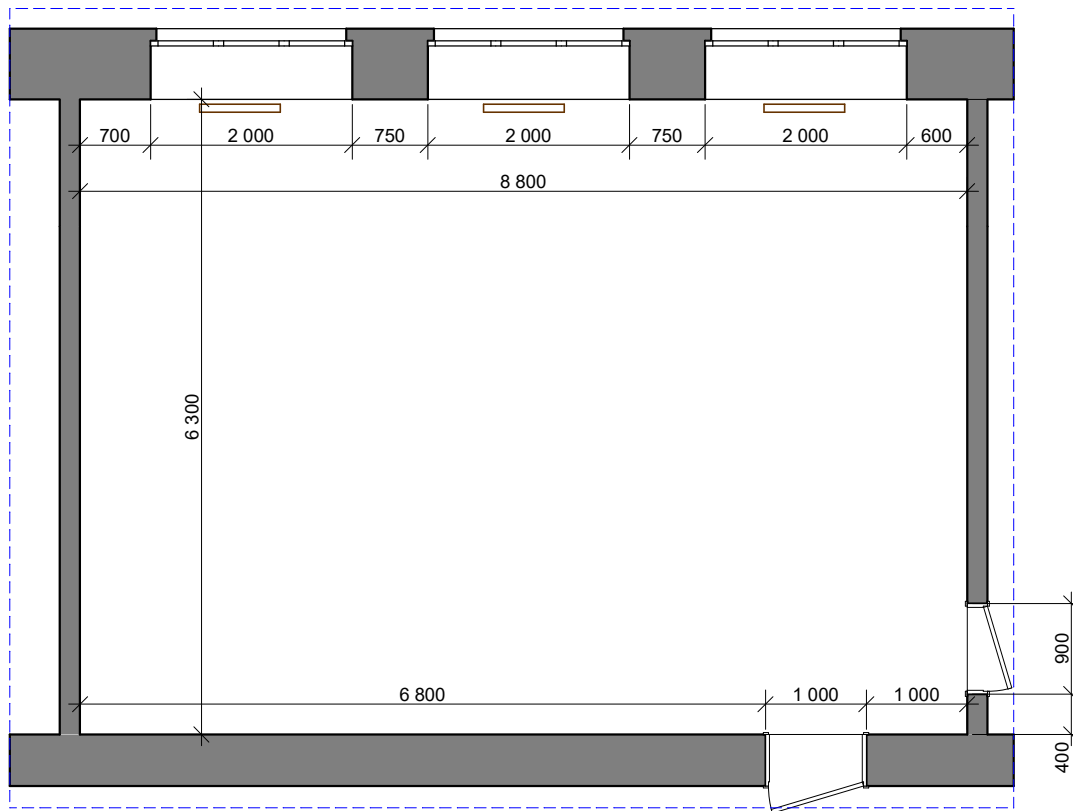

1. Высота потолков - 3000
2. Высота подоконников - 700
3. Высота окон - 1950
4. Общая площадь - 55,4м²

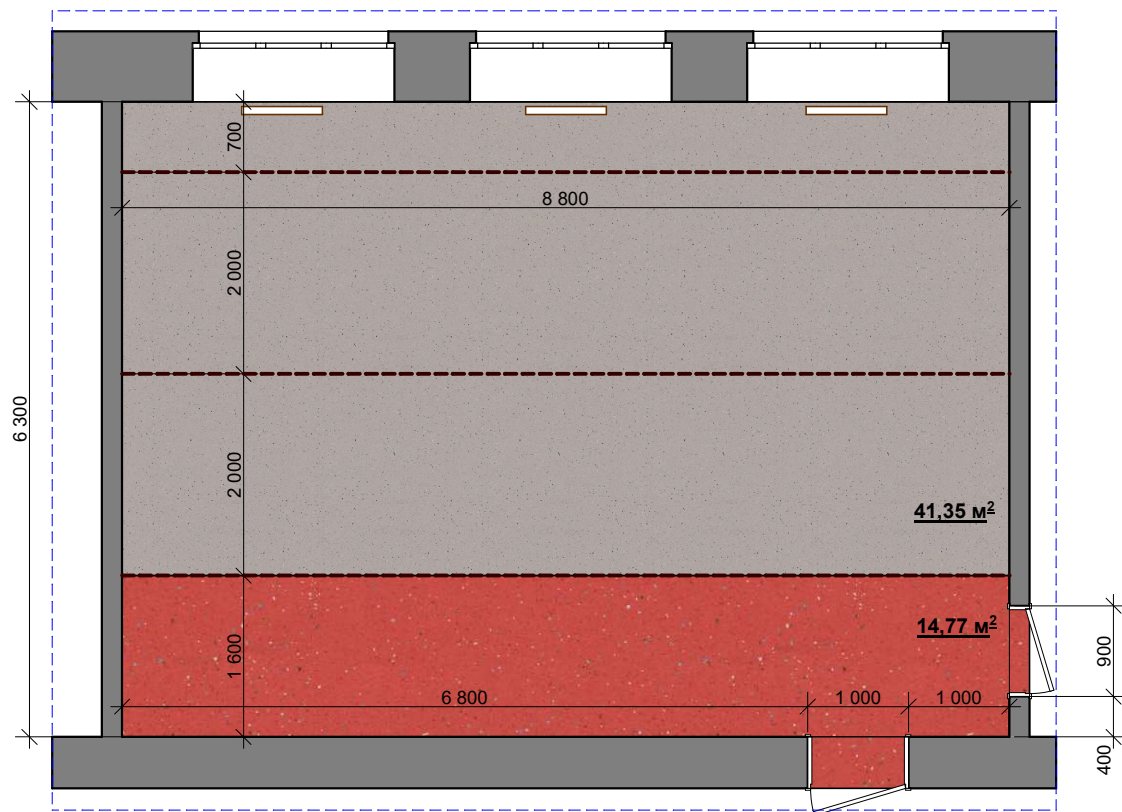

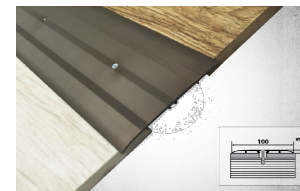

Порог-стык 100 мм



Цвет Серебро
Длина: 2700 мм

Спецификация материалов

Поз.	Обозначение	Наименование	Кол-во
1		гомогенное напольное ПВХ-покрытие ф-ка TARKETT коллекция iQ Zenith арт. 708 Рулон 2 x 23 м, тол.2мм	9,0п.м
2		гомогенное напольное ПВХ-покрытие ф-ка TARKETT коллекция iQ Zenith арт. 703 Рулон 2 x 23 м, тол.2мм	22,0п.м
3		Плинтус гибкий 100/12 мм цвет RAL5024 / 7040	28,2п.м

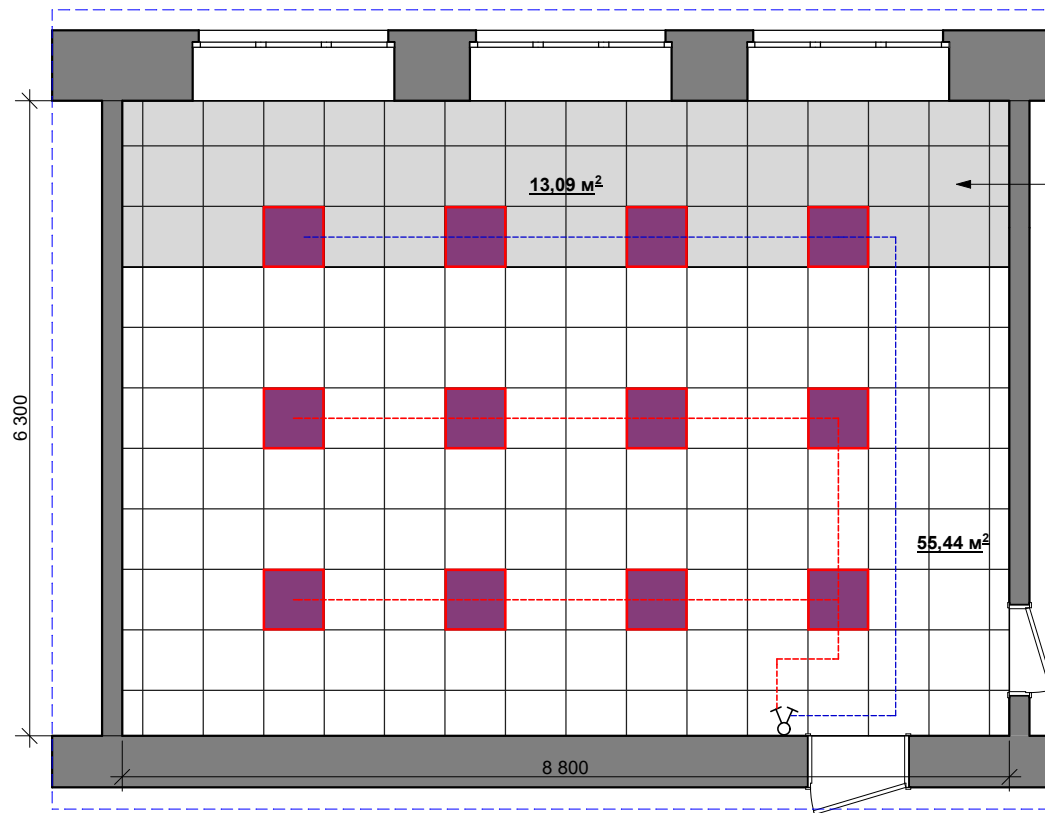

1. Демонтировать существующие полы. По необходимости отсыпать керамзитом и выполнить стяжку из ЦПР с армирующей сеткой, высоту уточнить по месту
2. По периметру помещений монтировать плинтус
3. В дверях монтировать порог

1. Количество материалов дано без запаса.

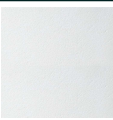

окрасить в/э краской за 2 раза
колер G 488. S=13,1м2

Спецификация материалов

Поз.	Обозначение	Вид	Наименование	Кол-во
1			Плита потолочная Armstrong Retail Board Размер (Д*Ш*Т)мм: 600*600*12	153 шт.
2			Premier LED-03 накладной, встраиваемый, IP40, 595x595x40 мм, расс. ПММА опал, 3200 Лм, 36 Вт, УХЛ 4	12 шт.
3			выключатель двухклавишный	1 шт.

1. Высота выключателей 1500мм от пола
2. Выключатели, не привязанные на плане устанавливать на расстоянии 200 мм от края проема или угла стен.

Архитектор
Иксанова В.А.

Кабинет формирования цифровых и гуманитарных
компетенций. План потолков. М 1:75

Лист

6

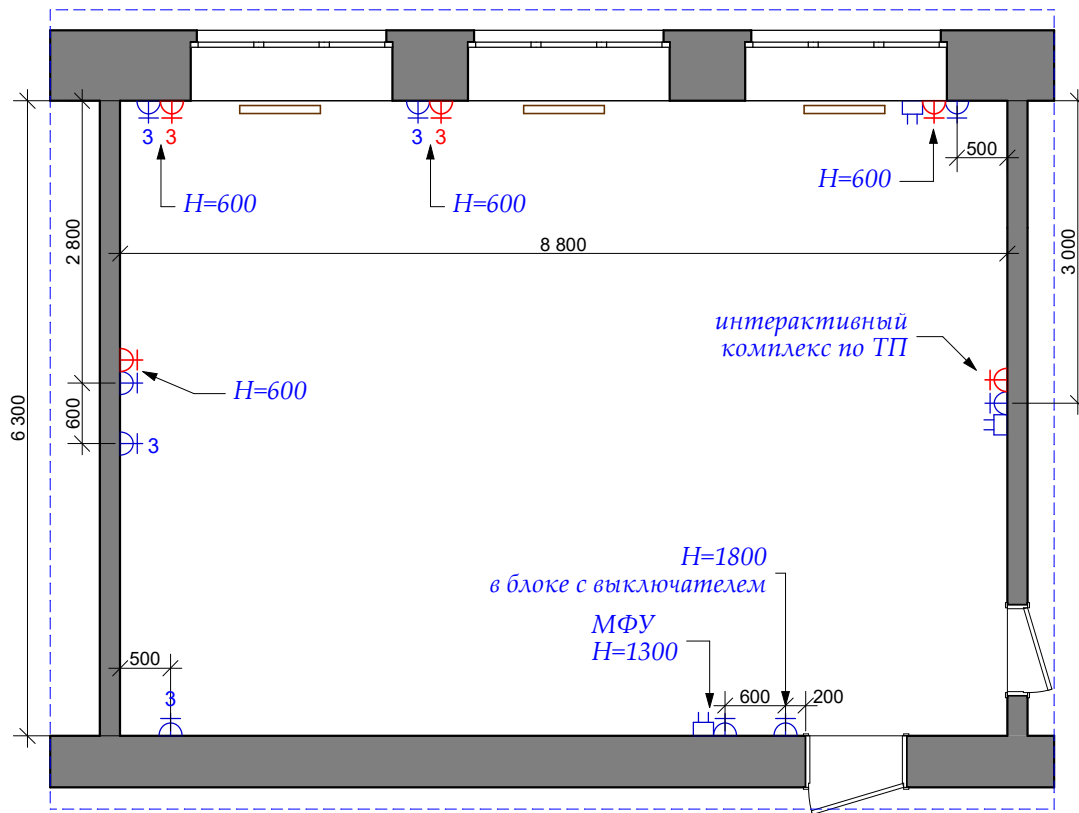

Спецификация материалов

Поз.	Обозначение	Наименование	Кол-во
1		Розетка, на 2поста, на 3 поста ...	16 шт.
2		Розетка компьютерная	9 шт.
3		Интернет	3 шт.

1. Все розетки устанавливать блоками на высоте 1800 мм от уровня чистого пола, кроме отдельно указанных.
2. Отметки высот розеток указывают высоту от чистого пола до оси розеток.
3. Розетки не привязанные на плане устанавливать на расстоянии 200 мм от края проема или угла стен.
4. Размещение электрооборудования слаботочных систем, роутера определяется специализированными организациями

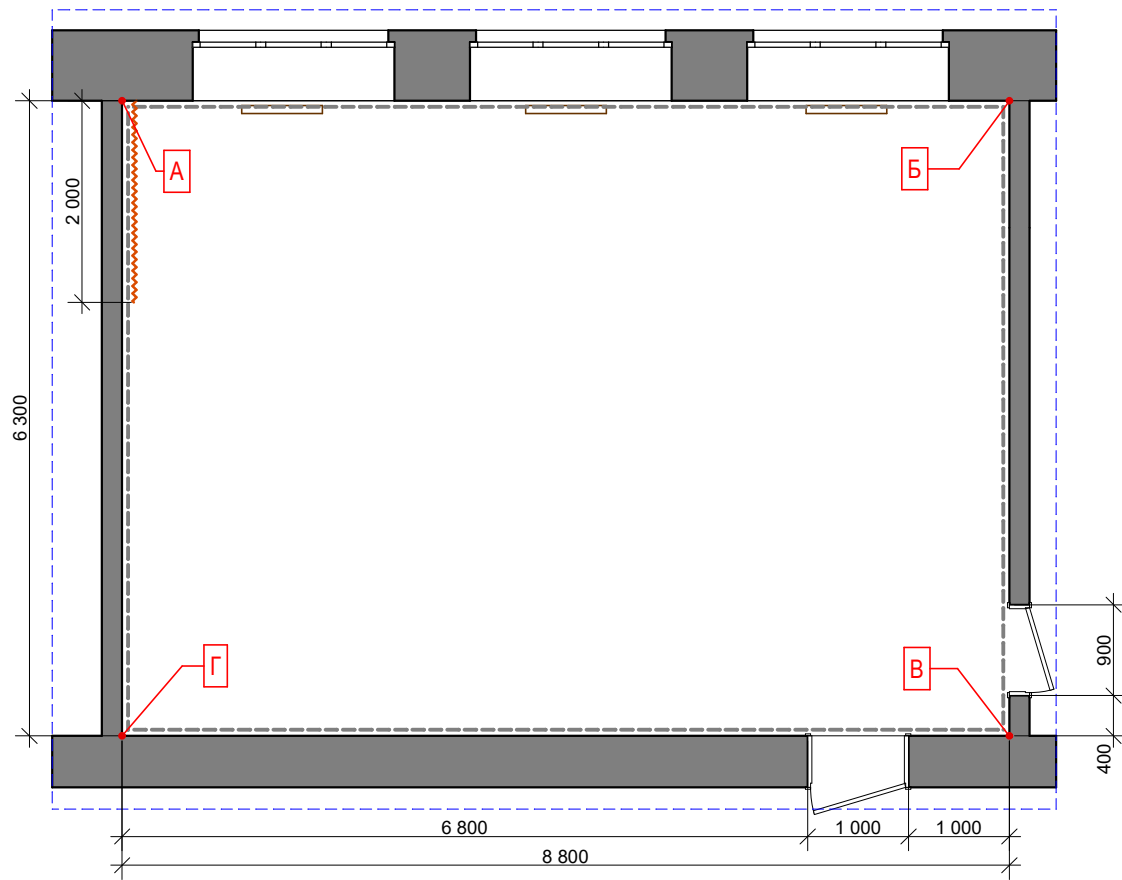

Виды отделки

Поз.	Обозначение	Наименование	Кол-во
1	-----	Окраска в/э краской	70,3м ²
2	~~~~~	Маркерная краска	4,5м ²

1. Стены выравнивать
2. Прокладку всех инженерных сетей производить в составе черновых отделочных работ.

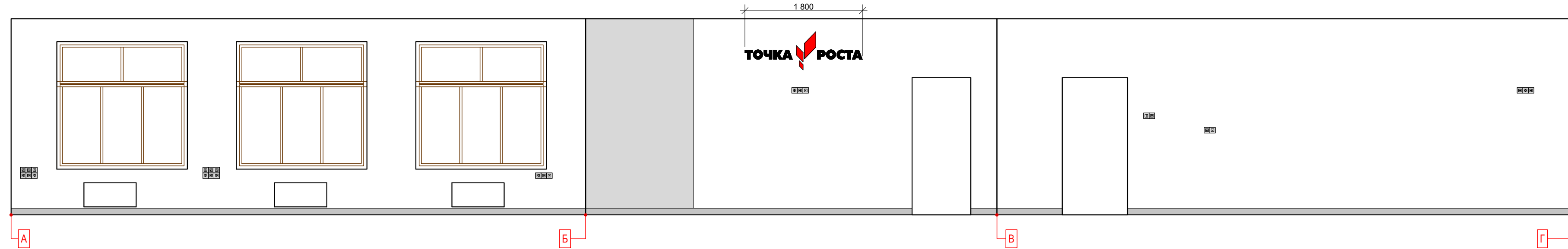

Виды отделки

Поз.	Обозначение	Наименование	Кол-во
1		Окраска в/э краской колер белый	64,0м ²
2		Окраска в/э краской колер G488	6,3м ²
3		Маркерная краска, белого цвета	4,5м ²

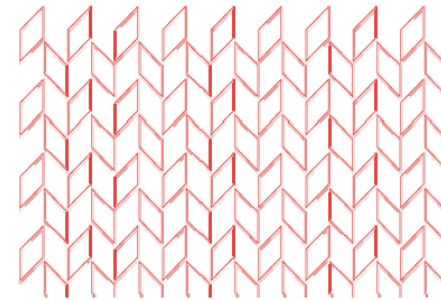

Фоновый узор для печати на рулонных шторах по брендбуку

1. Смотреть с листом 8
2. Ведомость отделки см. л.10.
3. Колера даны по колеровочной таблице Tikkurila, **обязательно делать пробные выкрасы колеров, перед закупкой полного объема краски.**
4. На окнах шторы рулонные с печатью фонового узора по брендбуку

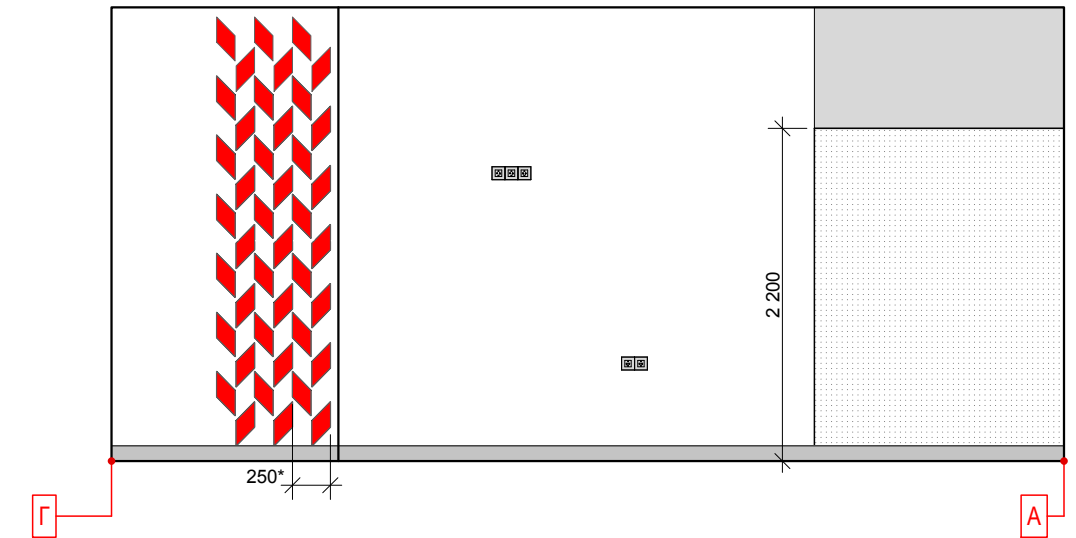

Ведомость отделки

Вид отделки							
Полы	Площадь м2	Потолок	Площадь м2	Стены	Площадь м2	Окна,двери,откосы	Площадь м2
линолеум плинтус	56,1 28,2 п.м	Подвесной "армстронг" Покраска за 2 раза в/э краской	55,4	Покраска за 2 раза в/э краской Окраска маркерной краской	64,0	Покраска за 2 раза - окна	7,1
			13,1		4,5		

1. Все площади материалов для отделки помещений даны без запаса .
2. Окраску производить водоземulsionными или воднодисперсными составами.
3. В ведомости учтены работы по финишным покрытиям
4. Двери монтировать с обналичкой и доборами

Архитектор
Иксанова В.А.

Кабинет формирования цифровых и
гуманитарных компетенций.
Ведомость отделки помещений.

Лист

10

Спецификация оборудования

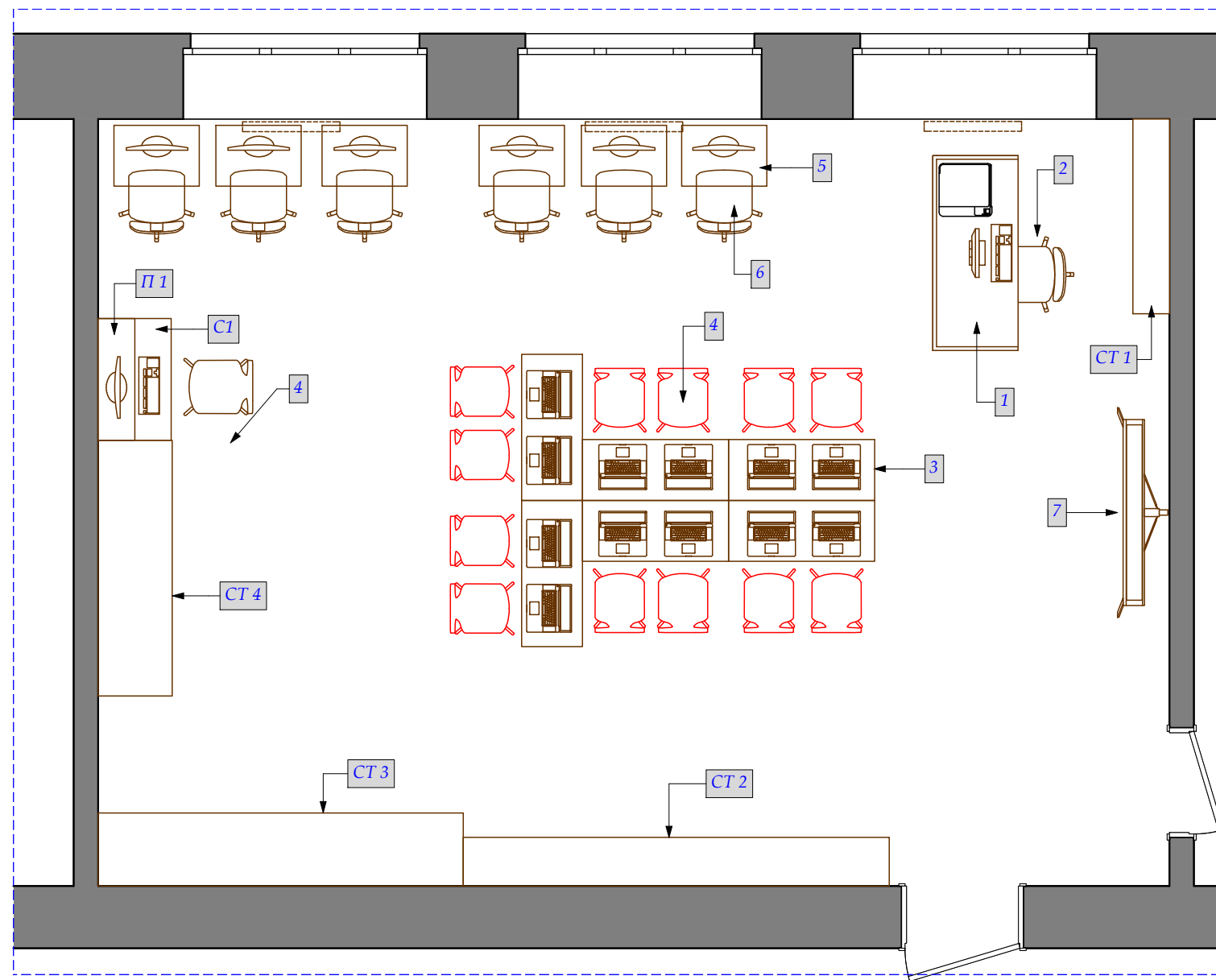

Поз.	Обозначение	Наименование	габаритные размеры	Кол-во шт.	Примечание
1		Стол учительский	1600x700x760	1	Светло-серого цвета
2		Стул учительский		1	
3		Стол ученический	1200x500x720	6	Светло-серого цвета
4		Стул ученический		13	
5		Стол ученический	600x500x720	6	Светло-серого цвета
6		Стул ученический на роликах		6	
7		Интерактивный комплекс		1	
СТ 1		Стеллаж	1600x300x2220	1	Индивидуального изготовления
СТ 2		Стеллаж	3500x400x2540	1	Индивидуального изготовления
СТ 3		Стеллаж	3000x600x2200	1	Индивидуального изготовления
СТ 4		Стеллаж	2100x600x2200	1	Индивидуального изготовления
П 1		Полка	1000x300x800	1	Индивидуального изготовления
С 1		Стол ученический	1000x600x720	1	Индивидуального изготовления

Вид спереди

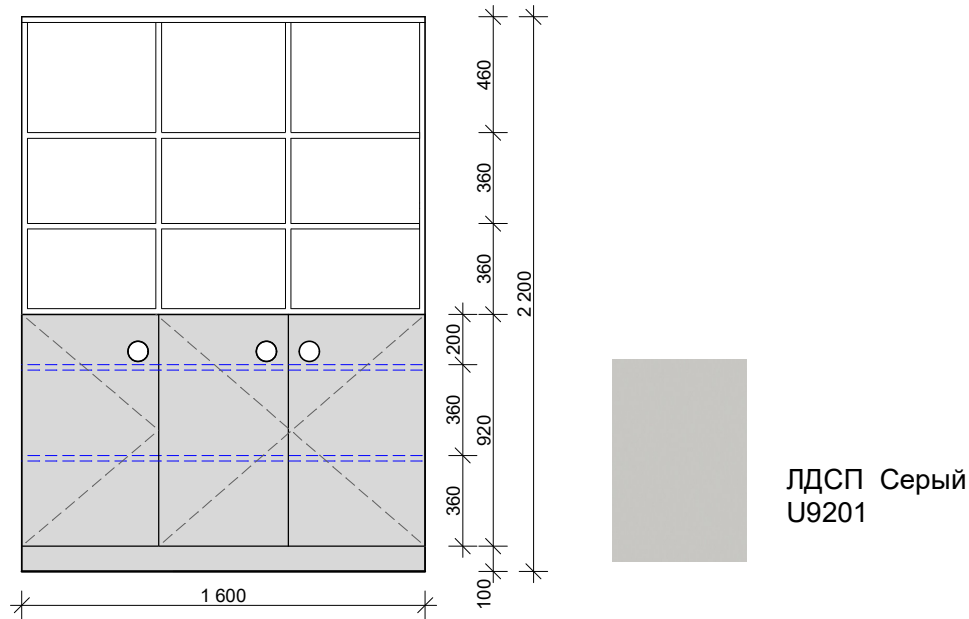

Вид сверху

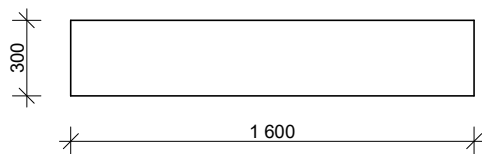

1. Корпус и дверки - ЛДСП Увадрев-Холдинг
2. Открывание дверок - ручки в виде круглых прорезей диаметром 80мм
3. Все размеры со значком * уточнять по месту с обязательным согласованием.
4. Чертежи на нестандартное оборудование изготавливаются после монтажа основных конструкций стен, потолка и пола, фирмой-изготовителем нестандартного оборудования в соответствии с технологией его производства.

В чертежах даны габаритные размеры, которые являются основой для разработки технологических чертежей изделий и не являются исходными данными для производства мебели

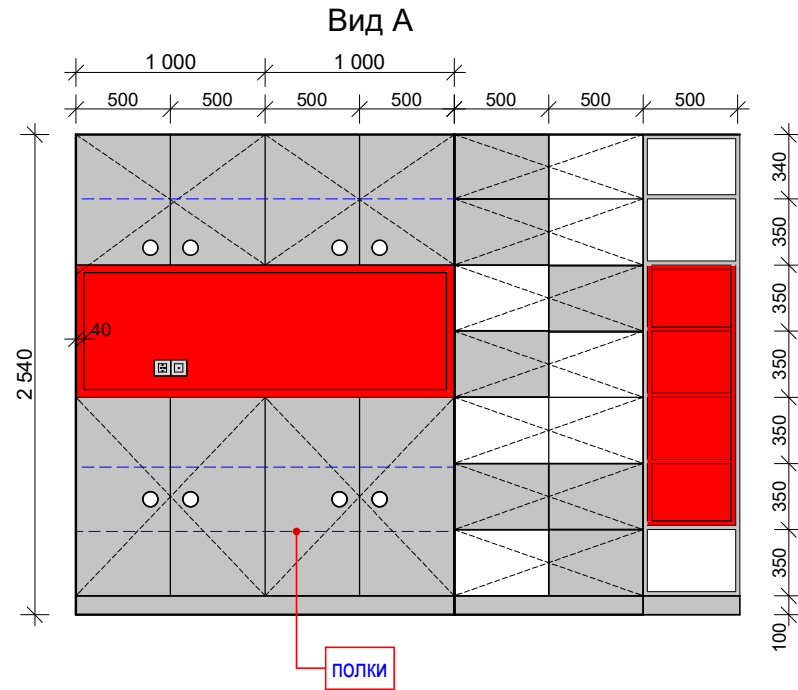

Фрагмент плана

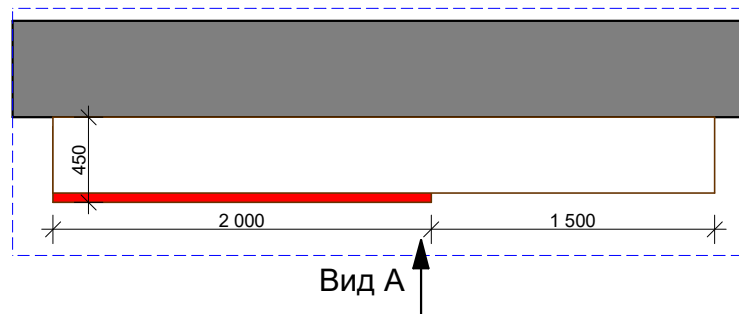

1. Корпус и дверки - ЛДСП Увадрев-Холдинг
2. Открывание дверок - система Tip-on и ручки в виде круглых прорезей диаметром 80мм
3. Все размеры со значком * уточнять по месту с обязательным согласованием.
4. Чертежи на нестандартное оборудование изготавливаются после монтажа основных конструкций стен, потолка и пола, фирмой-изготовителем нестандартного оборудования в соответствии с технологией его производства.

В чертежах даны габаритные размеры, которые являются основой для разработки технологических чертежей изделий и не являются исходными данными для производства мебели

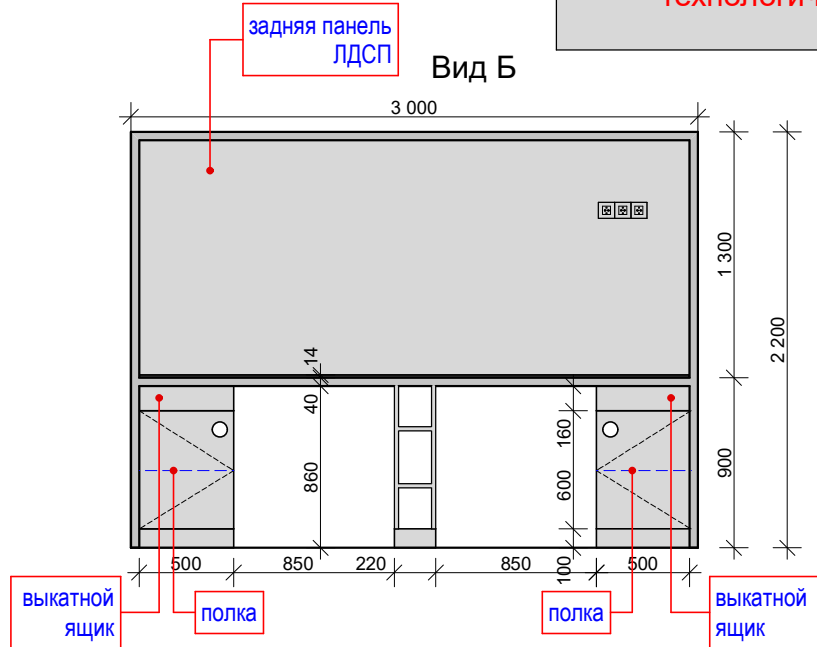

ЛДСП Серый U9201

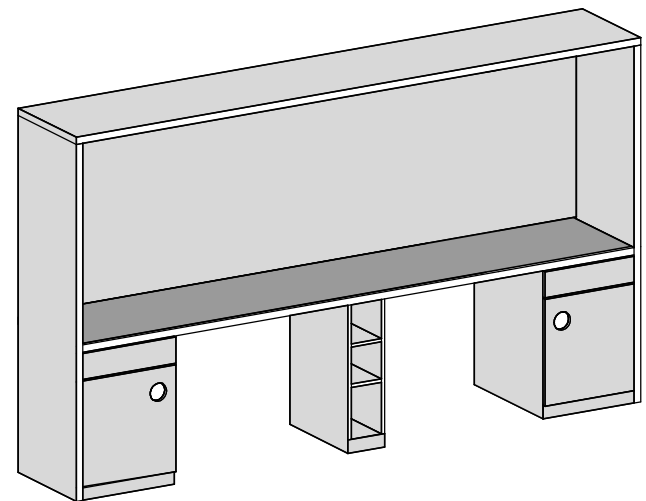

1. Корпус и дверки - ЛДСП Увадрев-Холдинг
2. Открывание дверок - ручки в виде круглых прорезей диаметром 80мм. выкатные ящики - система Tip-on
3. Все размеры со значком * уточнять по месту с обязательным согласованием.
4. Чертежи на нестандартное оборудование изготавливаются после монтажа основных конструкций стен, потолка и пола, фирмой- изготовителем нестандартного оборудования в соответствии с технологией его производства.

В чертежах даны габаритные размеры, которые являются основой для разработки технологических чертежей изделий и не являются исходными данными для производства мебели

Вид В

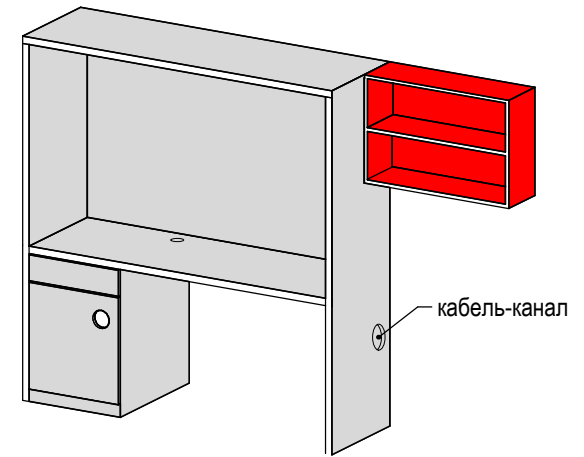
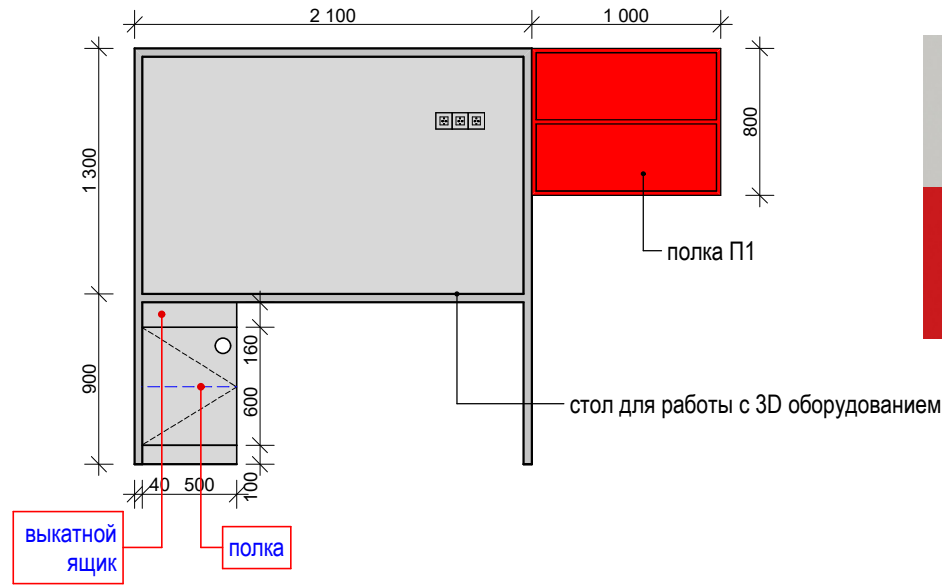

Фрагмент плана

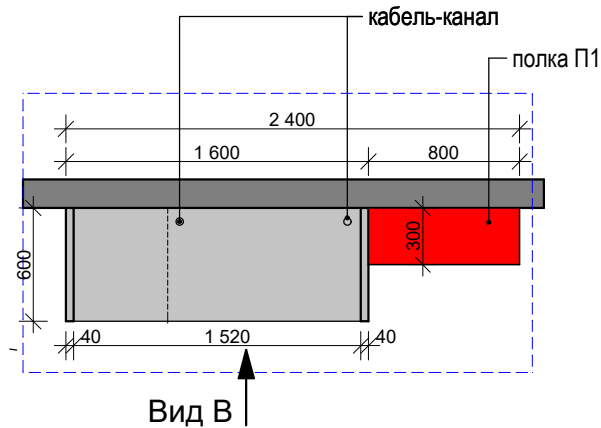

1. Корпус и дверки - ЛДСП Увадрев-Холдинг
2. Открывание дверок - ручки в виде круглых прорезей диаметром 80мм.
выкатные ящики - система Tip-on
3. Все размеры со значком * уточнять по месту с обязательным согласованием.
4. Чертежи на нестандартное оборудование изготавливаются после монтажа основных конструкций стен, потолка и пола, фирмой-изготовителем нестандартного оборудования в соответствии с технологией его производства.

Вид спереди

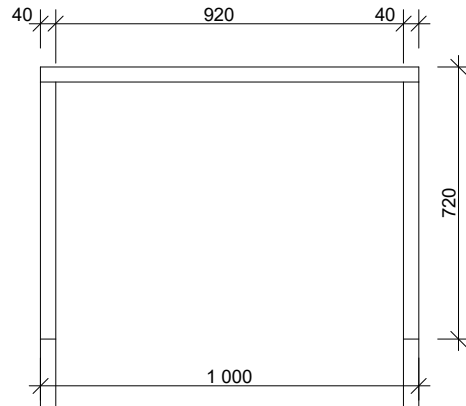

Вид сверху

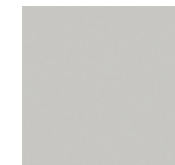
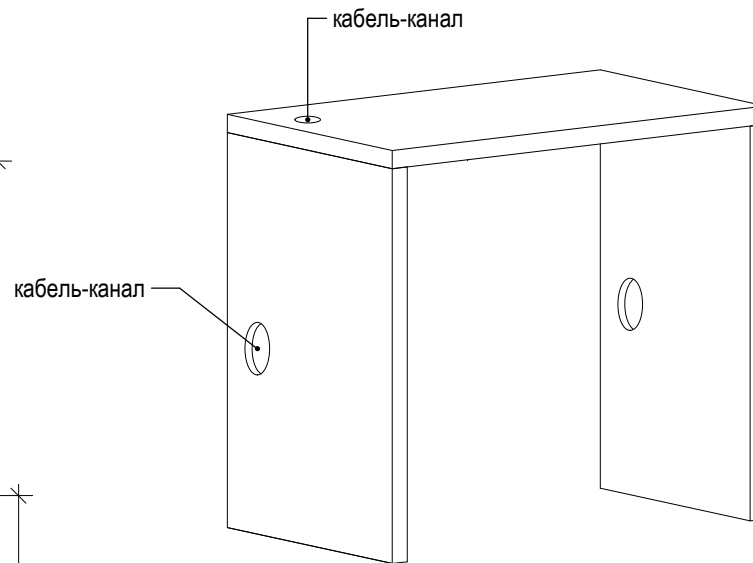
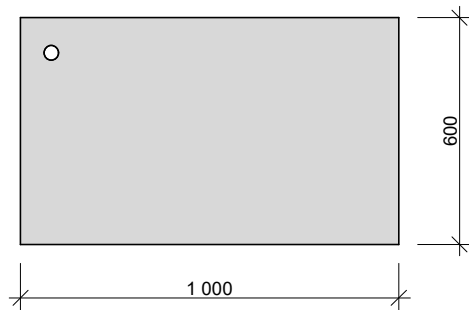

Серый
U9201

1. Столы - ЛДСП ЭГГЕР Увадрев-Холдинг
2. Все размеры со значком * уточнять по месту с обязательным согласованием.
3. Чертежи на нестандартное оборудование изготавливаются после монтажа основных конструкций стен, потолка и пола, фирмой-изготовителем нестандартного оборудования в соответствии с технологией его производства.

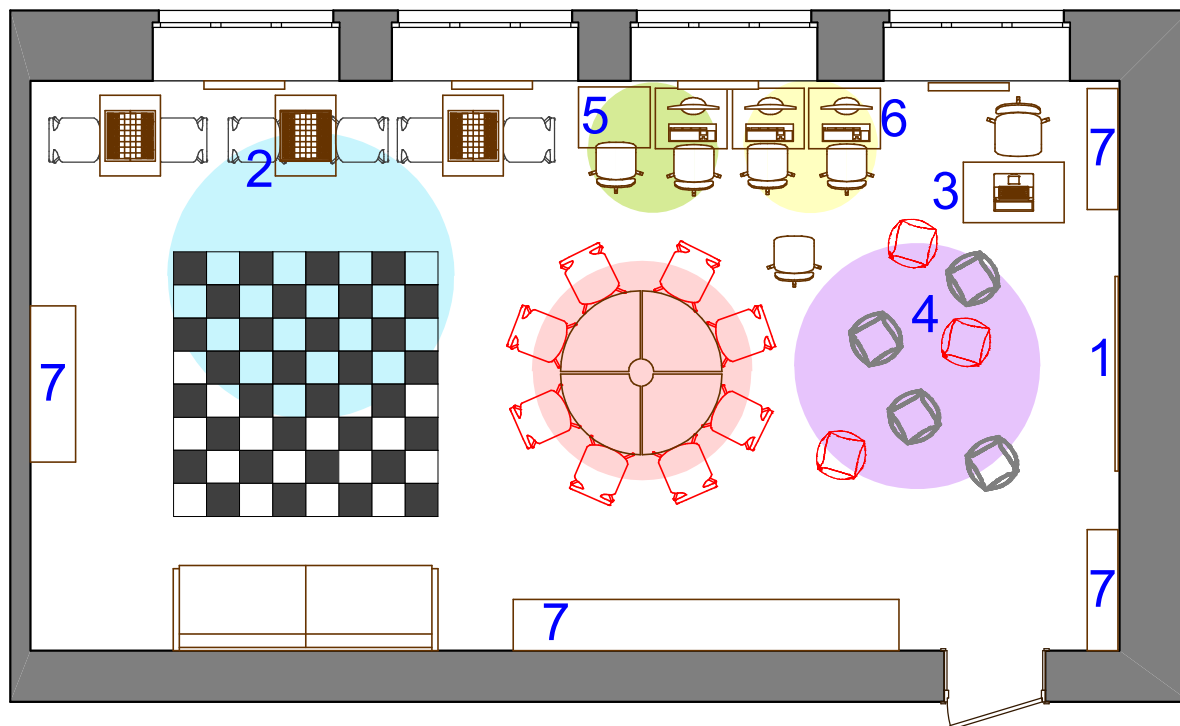

Условные обозначения

- Зона отдыха трансформируемая в минилекторий Шахматная гостиная
- Индивидуальные рабочие места
- Рабочие места для групп из 3-х и более человек
- Зона мультимедиа: монтаж и съемка видео, работа с цифровыми устройствами
- 1 Выдвижной хромакей
- 2 Шахматные столы
- 3 Стол лектора
- 4 Пуфы
- 5 Камера
- 6 Компьютеры
- 7 Шкафы и стеллажи





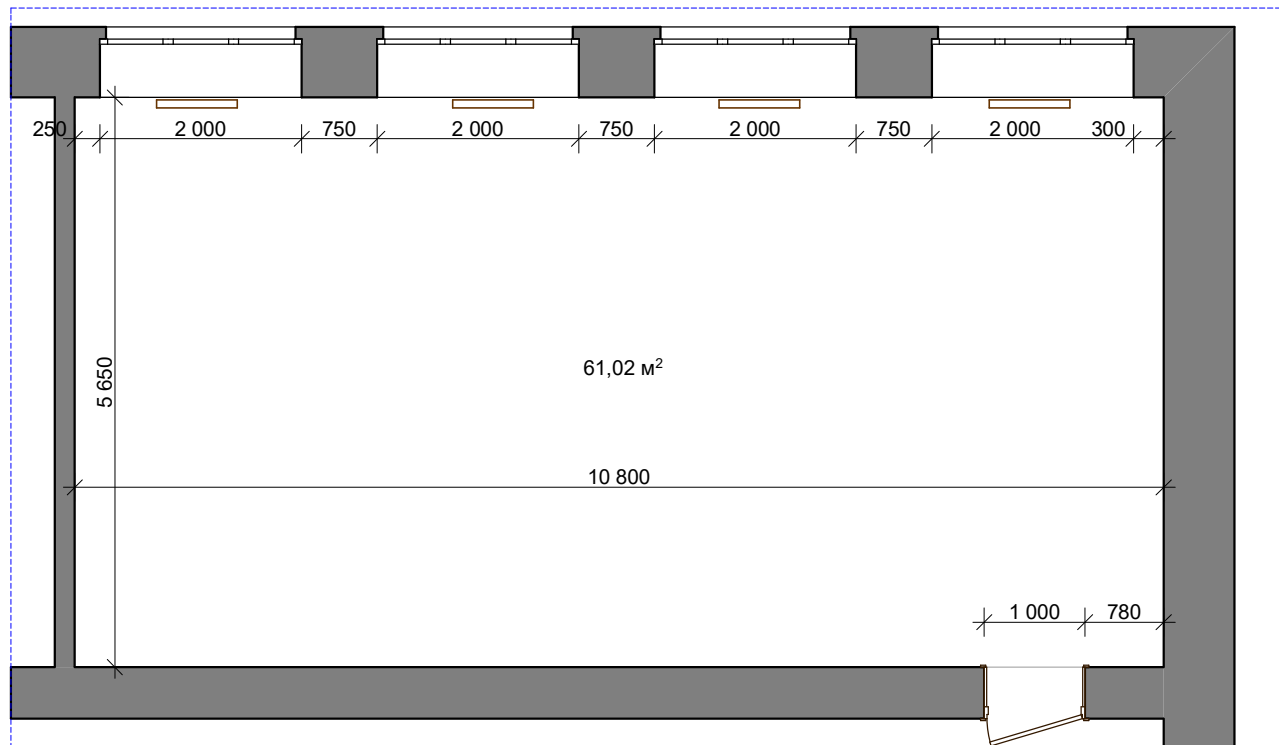

1. Высота потолков - 3000
2. Высота подоконников - 700
3. Высота окон - 1950
4. Общая площадь - 61,0м²

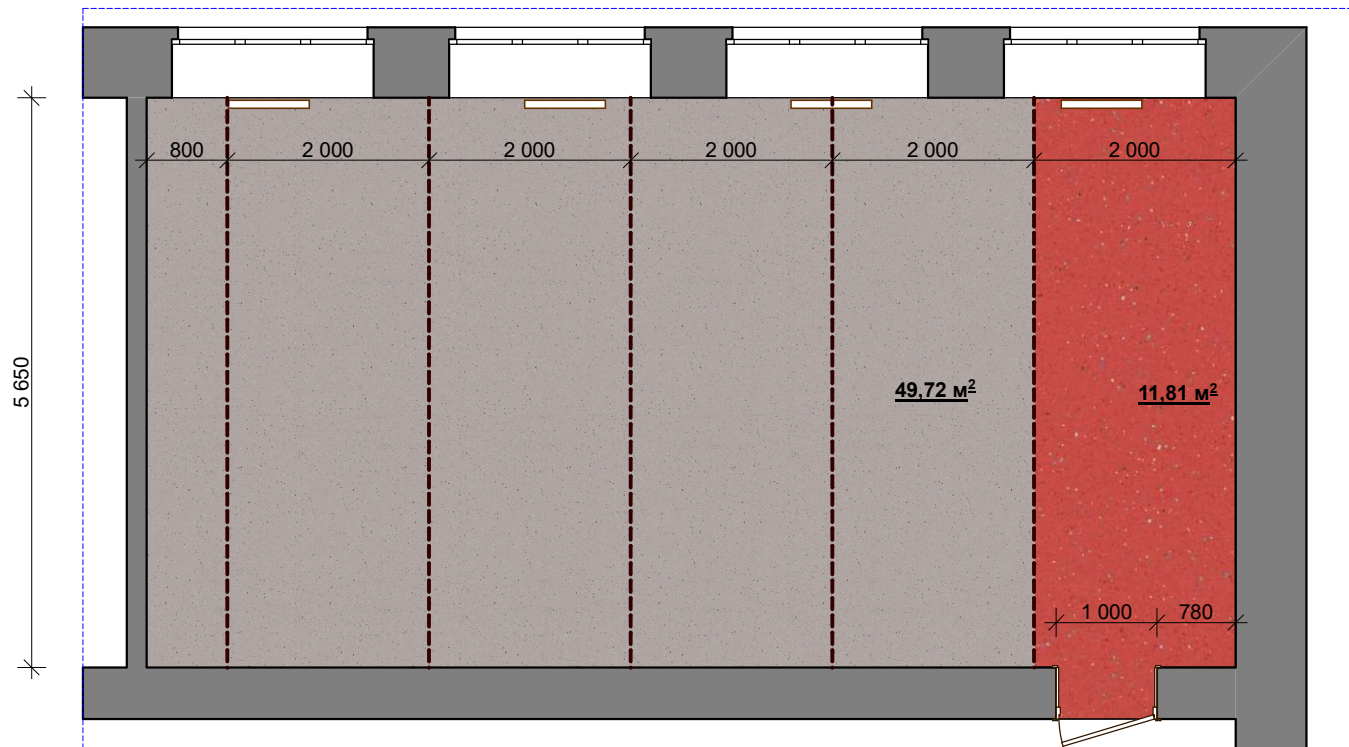

Порог-стык 100 мм

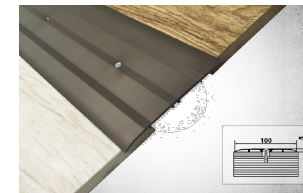

Цвет Серебро
Длина: 2700 мм

Спецификация материалов

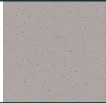
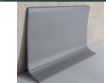
Поз.	Обозначение	Наименование	Кол-во
1		гомогенное напольное ПВХ-покрытие ф-ка TARKETT коллекция iQ Zenith арт. 708 Рулон 2 x 23 м, тол.2мм	2,5п.м
2		гомогенное напольное ПВХ-покрытие ф-ка TARKETT коллекция iQ Zenith арт. 703 Рулон 2 x 23 м, тол.2мм	25,5п.м
3		Плинтус гибкий 100/12 мм цвет RAL5024 / 7040	31,9п.м

1. Количество материалов дано без запаса.

1. Демонтировать существующие полы. По необходимости отсыпать керамзитом и выполнить стяжку из ЦГР с армирующей сеткой, высоту уточнить по месту
2. По периметру помещений монтировать плинтус
3. В дверях монтировать порог

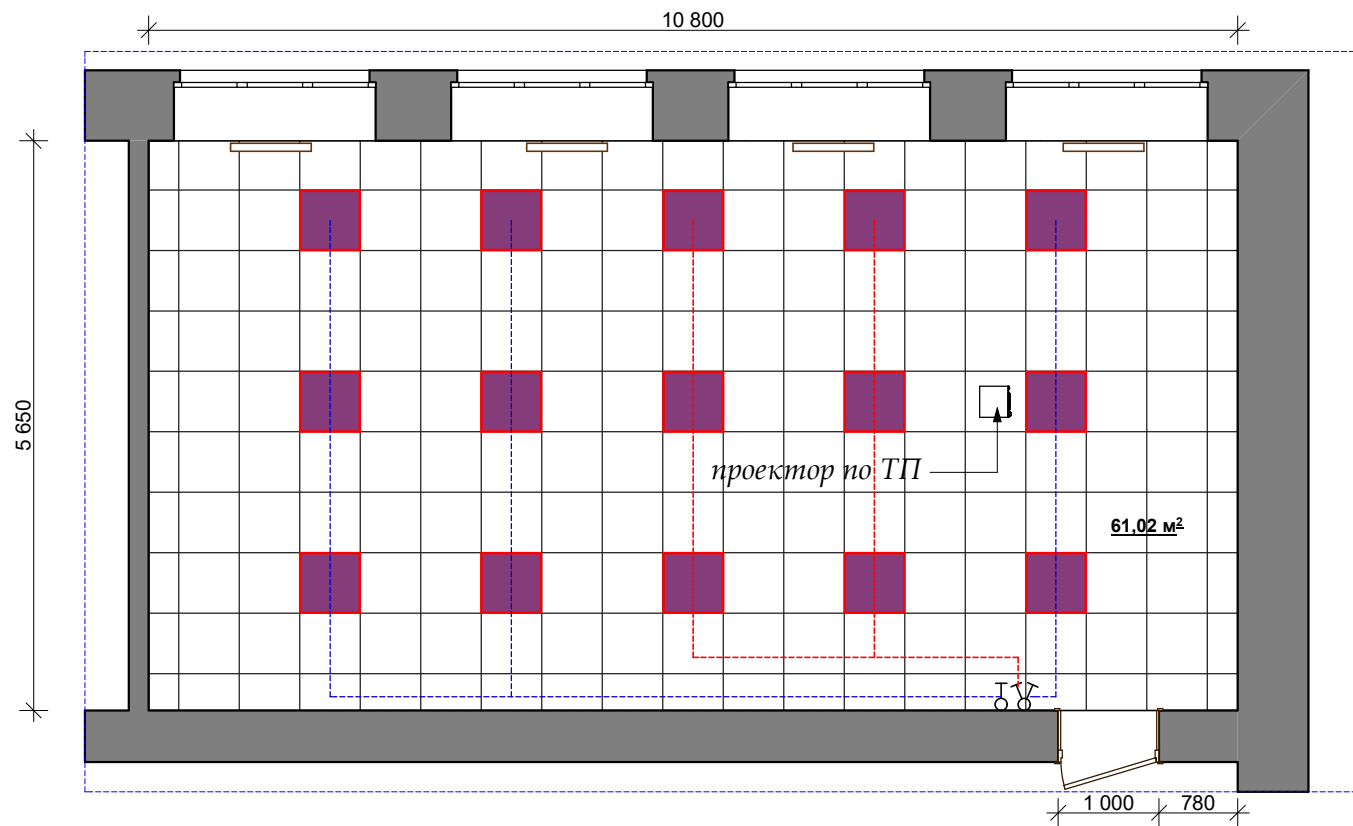

Спецификация материалов

Поз.	Обозначение	Вид	Наименование	Кол-во
1			Плита потолочная Armstrong Retail Board Размер (Д*Ш*Т)мм: 600*600*12	165 шт.
2			Premier LED-03 встраиваемый, IP40, 595x595x40 мм, расс. ПММА опал, 3200 Лм, 36 Вт, УХЛ 4	15 шт.
3			выключатель двухклавишный	1 шт.
4			выключатель одноклавишный	1 шт.

1. Высота выключателей 1500мм от пола
2. Выключатели, не привязанные на плане устанавливать на расстоянии 200 мм от края проема или угла стен.

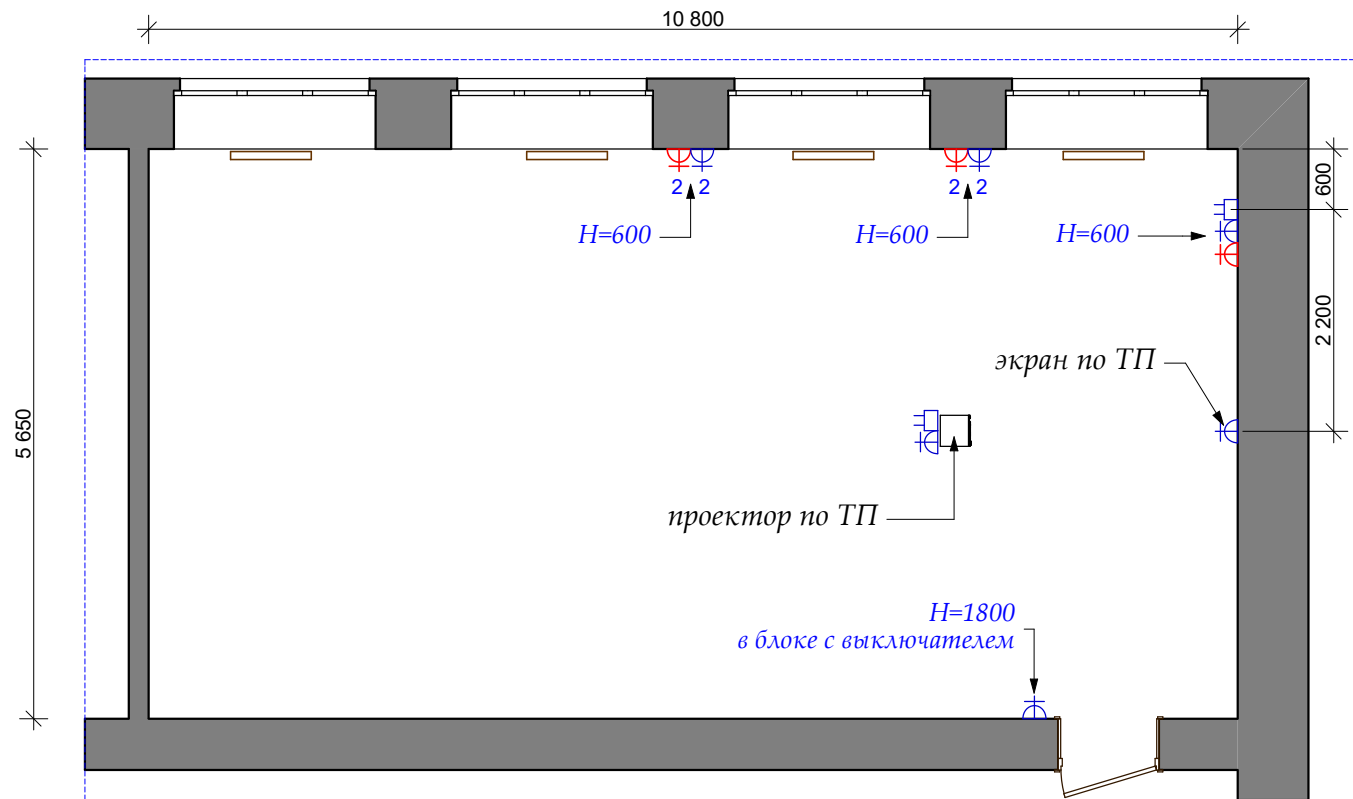

Спецификация материалов

Поз.	Обозначение	Наименование	Кол-во
1	2 ⏏	Розетка, на 2 поста, на 3 поста ...	8 шт.
2	2 ⏏	Розетка компьютерная	5 шт.
3	⏏	Интернет	2 шт.

1. Все розетки устанавливать блоками на высоте 1800 мм от уровня чистого пола, кроме отдельно указанных.
2. Отметки высот розеток указывают высоту от чистого пола до оси розеток.
3. Розетки не привязанные на плане устанавливать на расстоянии 200 мм от края проема или угла стен.
4. Размещение электрооборудования слаботочных систем, роутера определяется специализированными организациями

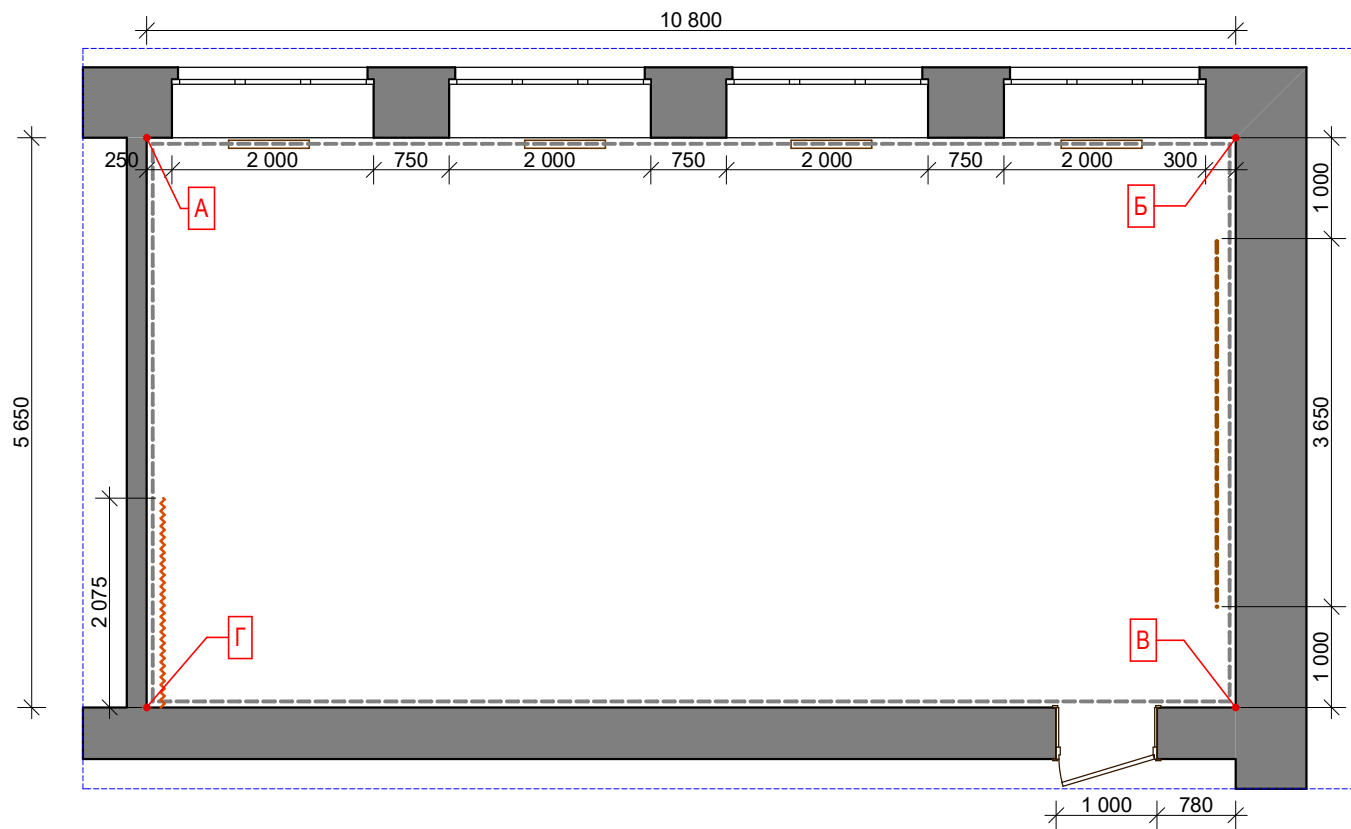

Виды отделки

Поз.	Обозначение	Наименование	Кол-во
1	-----	Окраска в/э краской	71,2м ²
2	-----	Графитовая краска	7,7м ²
3	~~~~~	Маркерная краска	6,2м ²

1. Стены выравнять
2. Прокладку всех инженерных сетей производить в составе черновых отделочных работ.

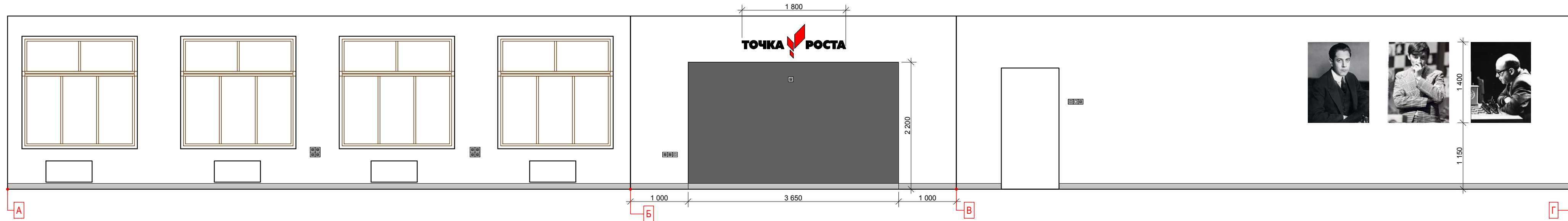

Виды отделки

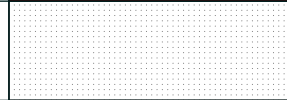
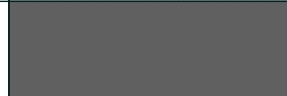
Поз.	Обозначение	Наименование	Кол-во
1		Окраска в/э краской колер белый	65,0м ²
2		Окраска в/э краской колер М323	6,2м ²
3		Маркерная краска, белого цвета	6,2м ²
4		Графитовая краска	7,7м ²

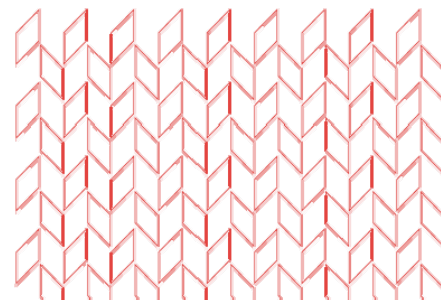

Фоновый узор для печати на рулонных шторах по брендбуку

- Смотреть с листом 19
- Ведомость отделки см. л.21.
- Колера даны по колеровочной таблице Tikkurila, **обязательно делать пробные выкрасы колеров, перед закупкой полного объема краски.**
- На окнах шторы рулонные с печатью фонового узора по брендбуку

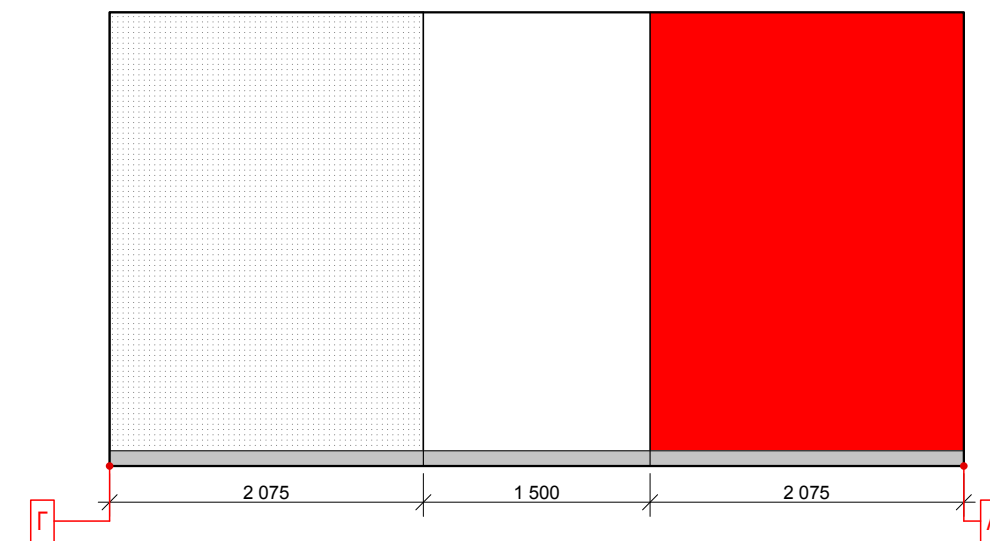

Ведомость отделки

Вид отделки							
Полы	Площадь м2	Потолок	Площадь м2	Стены	Площадь м2	Окна, двери, откосы	Площадь м2
линолеум плинтус	61,5 31,9 п.м	подвесной "армстронг"	61,0	Покраска за 2 раза в/э краской	71,2	Покраска за 2 раза - окна	9,5
				Окраска графитовой краской	7,7		
				Окраска маркерной краской	6,2		

1. Все площади материалов для отделки помещений даны без запаса .
2. Окраску производить водоземлюсионными или воднодисперсными составами.
3. В ведомости учтены работы по финишным покрытиям
4. Заменить двери на светло-серые гладкие

*Архитектор
Иксанова В.А.*

*Помещение для проектной деятельности.
Ведомость отделки помещений.*

Лист

21

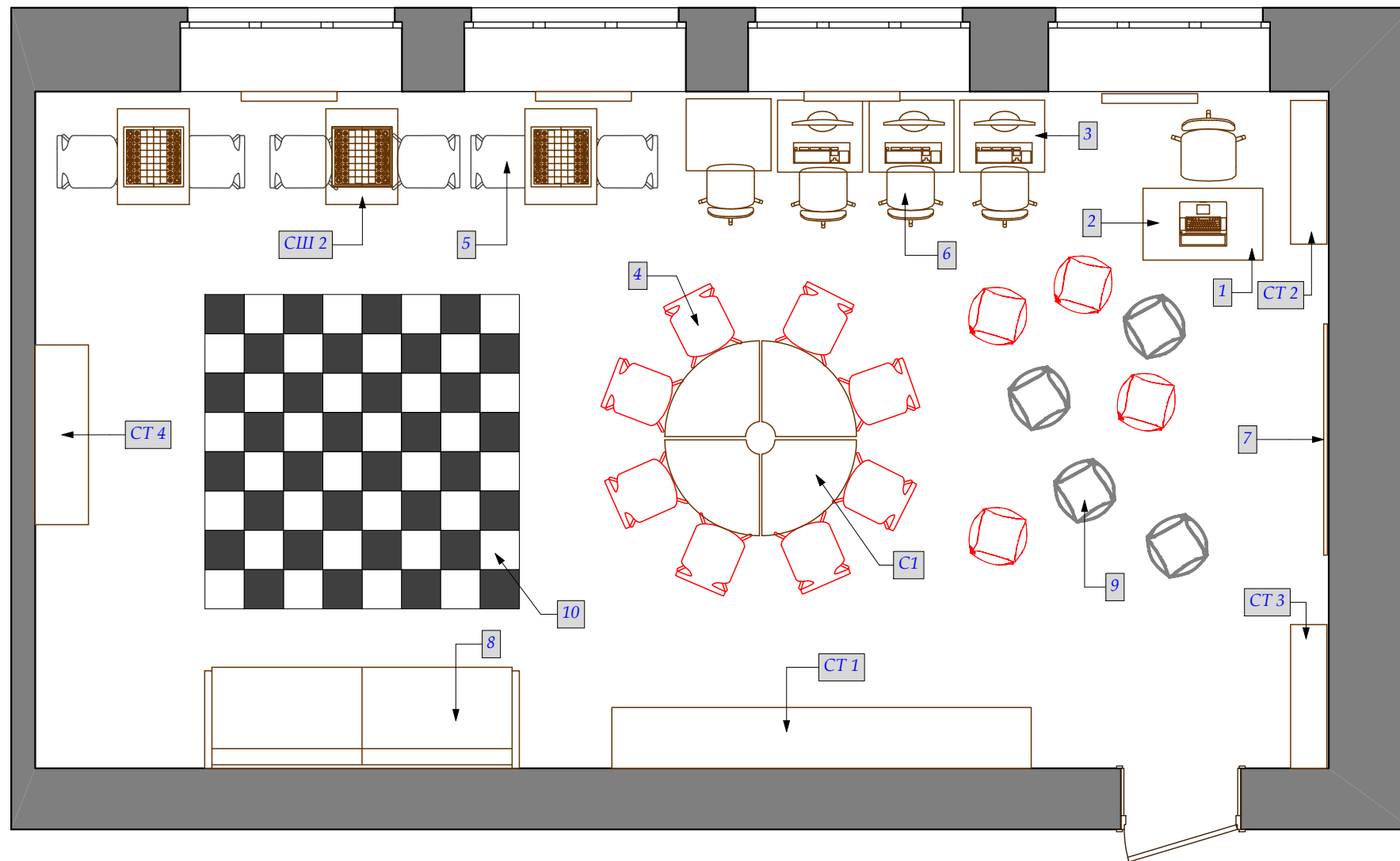

Спецификация оборудования

Поз.	Обозначение	Наименование	габаритные размеры	Кол-во шт.	Примечание
1		Стол учительский	1200x600x760	1	Белого цвета
2		Стул учительский		1	
3		Стол ученический	600x500x720	4	Белого цвета
4		Стул ученический красного цвета		8	
5		Стул ученический серого цвета		6	
6		Стул ученический на роликах		4	
7		Экран		1	
8		Диван	2600x700	1	
9		Пуфик	400x400x400	8	
10		Шахматы напольные			
СТ 1		Стеллаж	3500x400x2540	1	Индивидуального изготовления
СТ 2		Стеллаж	1000x300x2200	2	Индивидуального изготовления
СТ 3		Стеллаж	1000x300x2200	1	Индивидуального изготовления
СТ 4		Стеллаж	1500x400x3000	1	Индивидуального изготовления
С 1		Комплект столов.		1	Индивидуального изготовления
СШ 2		Стол шахматный		3	Индивидуального изготовления

В чертежах даны габаритные размеры, которые являются основой для разработки технологических чертежей изделий и не являются исходными данными для производства мебели

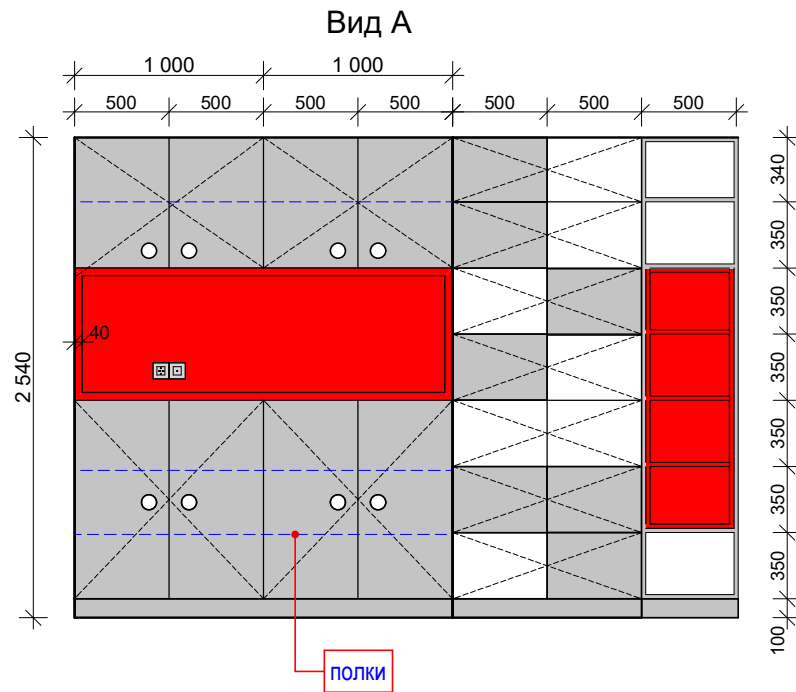

Фрагмент плана

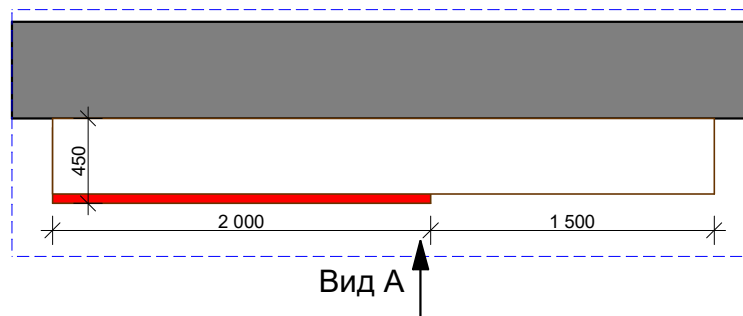

1. Корпус и дверки - ЛДСП Увадрев-Холдинг
2. Открывание дверок - система Tip-on и ручки в виде круглых прорезей диаметром 80мм
3. Все размеры со значком * уточнять по месту с обязательным согласованием.
4. Чертежи на нестандартное оборудование изготавливаются после монтажа основных конструкций стен, потолка и пола, фирмой-изготовителем нестандартного оборудования в соответствии с технологией его производства.

Вид спереди

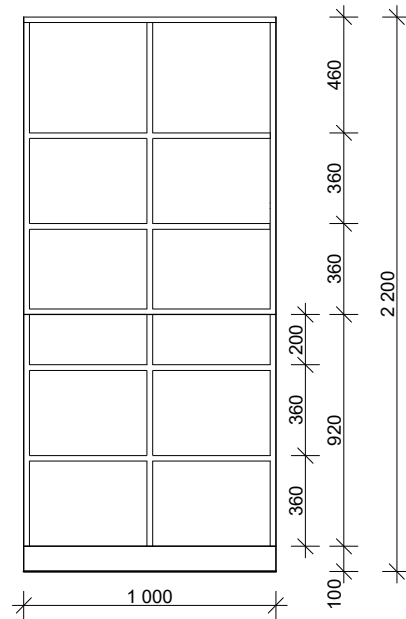

ЛДСП Серый
U9201

Вид сверху

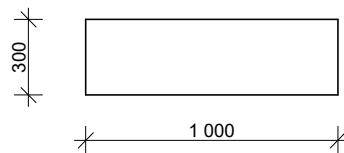

1. Корпус и дверки - ЛДСП Увадрев-Холдинг
2. Открывание дверок - ручки в виде круглых прорезей диаметром 80мм
3. Все размеры со значком * уточнять по месту с обязательным согласованием.
4. Чертежи на нестандартное оборудование изготавливаются после монтажа основных конструкций стен, потолка и пола, фирмой-изготовителем нестандартного оборудования в соответствии с технологией его производства.

Вид спереди

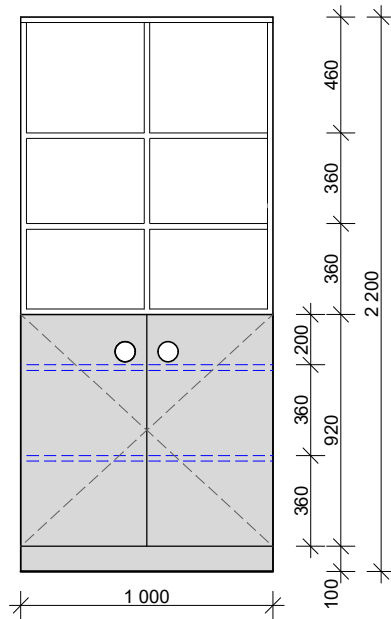

ЛДСП Серый
U9201

Вид сверху

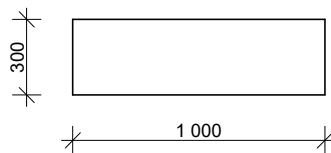

1. Корпус и дверки - ЛДСП Увадрев-Холдинг
2. Открывание дверок - ручки в виде круглых прорезей диаметром 80мм
3. Все размеры со значком * уточнять по месту с обязательным согласованием.
4. Чертежи на нестандартное оборудование изготавливаются после монтажа основных конструкций стен, потолка и пола, фирмой-изготовителем нестандартного оборудования в соответствии с технологией его производства.

В чертежах даны габаритные размеры, которые являются основой для разработки технологических чертежей изделий и не являются исходными данными для производства мебели

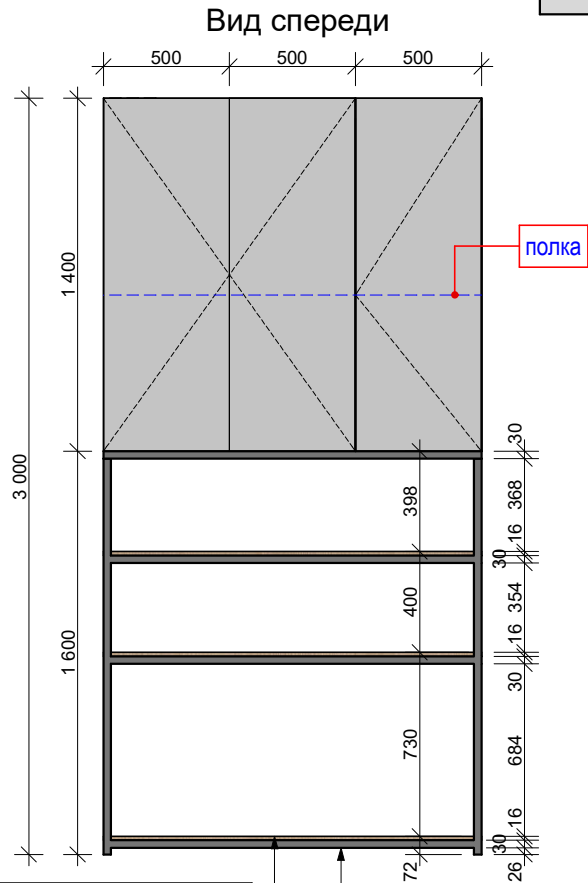

полки ЛДСП
Увадрев-Холдинг Батл рок U1137

каркас
ПРОФ. ТРУБА 30x30мм
(цвет RAL Classic 9011)

Вид сверху

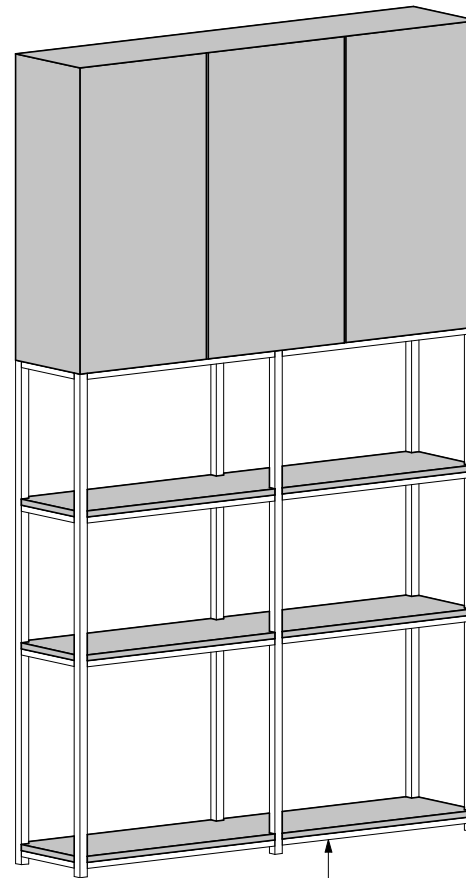
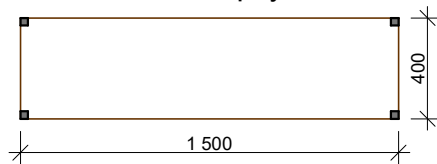

каркас
ПРОФ. ТРУБА 30x30мм
(цвет RAL Classic 9011)

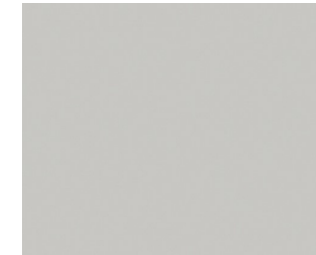

Серый
U9201

1. Корпус и дверки - ЛДСП Увадрев Холдинг
2. Открывание дверок - система Tip-on
3. Все размеры со значком * уточнять по месту с обязательным согласованием.
4. Чертежи на нестандартное оборудование изготавливаются после монтажа основных конструкций стен, потолка и пола, фирмой-изготовителем нестандартного оборудования в соответствии с технологией его производства.

В чертежах даны габаритные размеры, которые являются основой для разработки технологических чертежей изделий и не являются исходными данными для производства мебели

Вид спереди

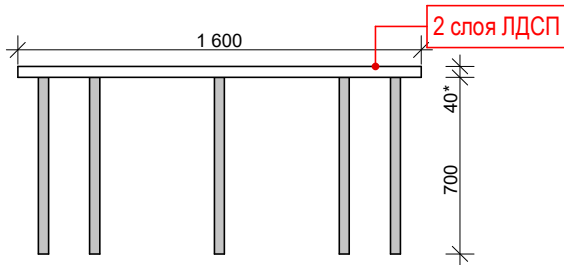

Белый Экспо
U1605

Вид сверху

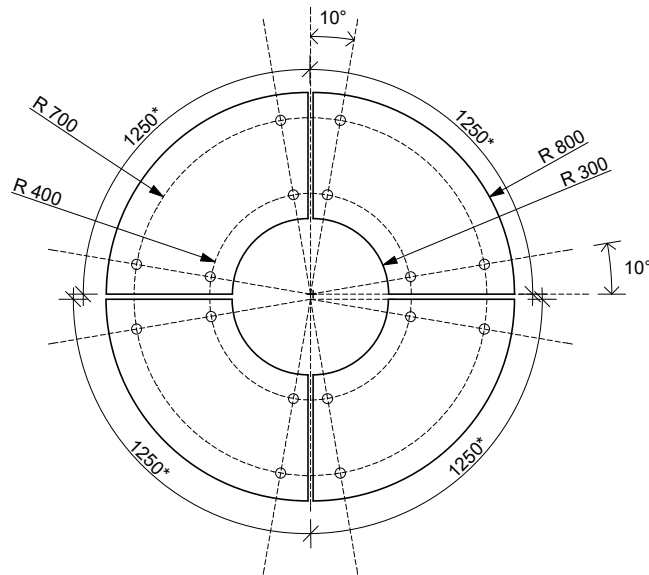

АДИЛЬС
Ножка, серебристый
Высота: 70 см
Диаметр: 4 см
20 шт.

1. Столешница - ЛДСП Увадрев-Холдинг
2. Все размеры со значком * уточнять по месту с обязательным согласованием.
3. Чертежи на нестандартное оборудование изготавливаются после монтажа основных конструкций стен, потолка и пола, фирмой-изготовителем нестандартного оборудования в соответствии с технологией его производства.

В чертежах даны габаритные размеры, которые являются основой для разработки технологических чертежей изделий и не являются исходными данными для производства мебели

Вид спереди

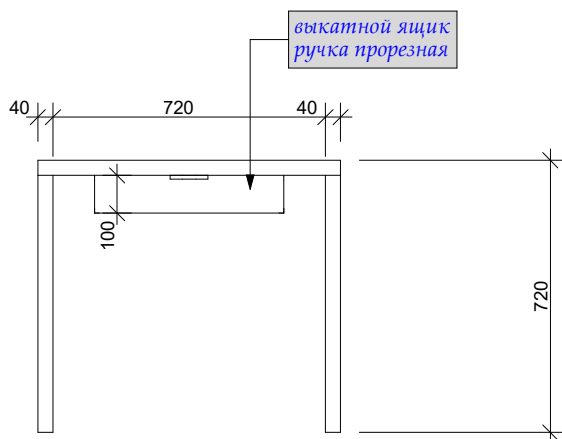

Вид сверху

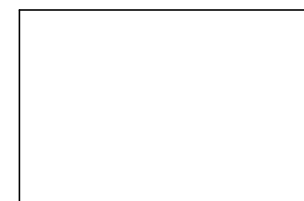
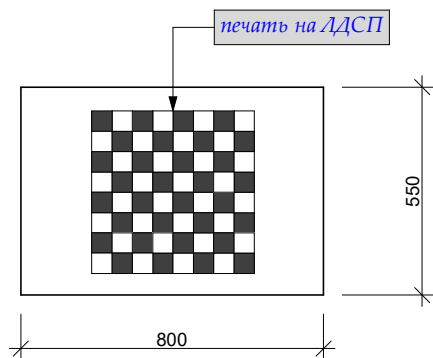

Белый Экспо
U1605

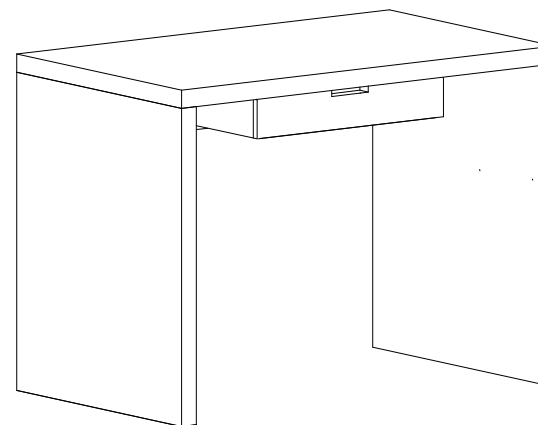

1. Столы - ЛДСП Увадрев-Холдинг
2. Все размеры со значком * уточнять по месту с обязательным согласованием.
3. Чертежи на нестандартное оборудование изготавливаются после монтажа основных конструкций стен, потолка и пола, фирмой-изготовителем нестандартного оборудования в соответствии с технологией его производства.